

## Serie MKM

### APLICACIONES:

Electrobombas verticales multietapas de eje prolongado de dimensiones reducidas, ideales para montaje en equipos de presión con y sin autoclave, sistemas de irrigación y otras aplicaciones para las que se necesite alcanzar presiones elevadas.

### CARACTERÍSTICAS:

- Cuerpo Asp/Imp: Fundición EN-GJL-250
- Difusor: Inox-304
- Impulsor: Inox-304
- Eje: Inox-431
- Cierre mecánico: Grafico/SiC/EPDM
- Aislamiento: F
- Protección: IP55
- Tª Máx. Líquido [°C]: 90
- Caudal máx. [m³/h]: Bajo demanda 120
- Altura máx. [m]: 15
- Disponibles con brida circular o brida ovalada.



Brida circular



Brida ovalada

### MODELO/CARACTERÍSTICAS

Tipo	P2		Q	U.S.g.p.m.	0	4,5	9	13	18	22	26,5	31	35,5
	Kw	H.P.		m³/h	0	1	2	3	4	5	6	7	8
				l/min	0	17	33	50	67	83	100	117	133
MKM-32/4	0,75	1	H [m]		37	35,5	34	32	29,5	26,5	24	20	15,5
MKM-32/5	0,9	1,2		46,5	44,5	43	40,5	37,5	34	30	25	19,5	
MKM-32/6	1,1	1,5		56	53	51	48	44,5	40,5	36	30	23	
MKM-32/7	1,5	2		65	62	60	56	51,5	46,5	41	35	27	
MKM-32/8	1,5	2		74	71	68	64	59	53,5	48	40	31	
MKM-32/9	2,2	3		83,5	80	76	72	66,5	60,5	54	45	35	
MKM-32/10	2,2	3		93	89	86	80,5	74,5	67,5	59	50	39	
MKM-32/11	2,2	3		103	99	95,5	90	83,5	75,5	67	57	44	

Tipo	P2		Q	U.S.g.p.m.	0	18	22	31	40	48,5	57	66
	Kw	H.P.		m³/h	0	4	5	7	9	11	13	15
				l/min	0	67	83	117	150	183	217	250
MKM-40/4	1,5	2	H [m]		42	37,5	36,5	33	28	21	14,5	
MKM-40/5	1,5	2		52,5	47	45,5	41,5	35	26,5	18		
MKM-40/6	2,2	3		63	56	54,5	49,5	42	32	21,5		
MKM-40/7	2,2	3		73,5	65,5	63,5	58	49	37	25		
MKM-40/8	3	4		84	75	72,5	66	56	42,5	28,5		
MKM-40/9	3	4		96,7	88,3	85,7	78,4	66,6	52,6	34,9		
MKM-40/10	4	5,5		107	98,6	95,8	87,9	76,9	60,2	38,8	15,9	
MKM-40/11	4	5,5		117,7	108,5	105,4	96,7	84,6	66,2	42,7	17,5	
MKM-40/12	4	5,5		127,5	118	115	105	91,7	73,8	46,6	20	

Serie MKM

DIMENSIONES Y PESOS

Tipo	P2		MEC	ø D	T	T*	Peso [Kg]
	kW	HP					
MKM-32/4	0,75	1	71	135	502	477	28,5
MKM-32/5	0,9	1,2	71	135	533	508	30,5
MKM-32/6	1,1	1,5	80	160	578	553	33,5
MKM-32/7	1,5	2	80	160	645	620	35,5
MKM-32/8	1,5	2	80	160	675	650	39,5
MKM-32/9	2,2	3	90	180	711	686	40,5
MKM-32/10	2,2	3	90	180	741	716	41
MKM-32/11	2,2	3	90	180	771	746	44,5

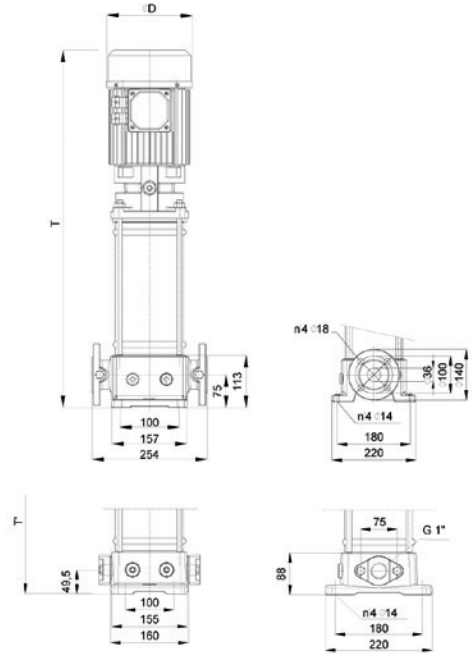

Tipo	P2		MEC	ø D	T	Peso [Kg]
	kW	HP				
MKM-40/4	1,5	2	80	160	620	48,5
MKM-40/5	1,5	2	80	160	652	50,5
MKM-40/6	2,2	3	90	180	696	54
MKM-40/7	2,2	3	90	180	728	55,5
MKM-40/8	3	4	112	210	807	60,5
MKM-40/9	3	4	112	210	839	61,5
MKM-40/10	4	5,5	112	210	871	67
MKM-40/11	4	5,5	112	210	903	69
MKM-40/12	4	5,5	112	210	935	70

