

Serie DIG

APLICACIONES:

Bombas sumergibles para achique de aguas cargadas en canteras, agua de pozo, agua de lluvia, reflujos, aguas de canales, etc... Pueden funcionar parcialmente sumergidas.

CARACTERÍSTICAS:

- Camisa de refrigeración: Inox. Aisi-304
- Cierre mecánico lado bomba: Carburo de silicio
- Cierre mecánico lado motor: Carbono/alúmina
- Tª máx. fluido[°C]: 35 (DIG)
- Cable: 10 m neopreno H07RN-F (DIG)
- Motor refrigerado interiormente mediante camisa de refrigeración.
- Cuerpo de bomba: Fundición gris EN GLJ 200 recubierto de goma NBR.
- Impulsor: Fundición gris al cromo CRA2 650 HB.
- Versiones monofásicas con condensador incorporado.
- Arranque manual o con interruptor de nivel automático.
- Aislamiento clase F
- Protección IP68



MODELO/CARACTERÍSTICAS

Tipo	H.P.	V	[A]	DN	l/min m³/h	0	100	200	300	400	533	633	700	800	900
						0	6	12	18	24	32	38	42	48	54
DIG-11	1,5	1x230/3x400	7,8/3	2 1/2"	H [m]	11,4	10,5	9,5	8,5	7,5	6	4,9	4,1	2,9	
DIG-15	2	3x400	4,3	2 1/2"		13,2	12,2	11,2	10,1	9	7,4	6,2	5,4	4,1	
DIG-18	2,5	3x400	5,3	2 1/2"		17,6	16,4	15,1	13,8	12,4	10,5	9	8	6,4	4,9
DIG-22	3	3x400	6,4	2 1/2"		20,9	19,4	18,1	16,8	15,3	13,2	11	10,3	8,2	6,2
DIG-37 APT	5	3x400	7,7	75		32,5	31	29,2	27,2	25	21,2	16,5	13,8	12	8

Tipo	H.P.	V	[A]	DN	l/min m³/h	0	200	333	500	666	833	1000	1167	1333	1667	2000	2200
						0	12	20	30	40	50	60	70	80	100	120	132
DIG-55 APT	7.3	3x400	12	75	H [m]	41,3	38,3	35,7	32	27,7	22,8	17,2	11,2	4,2			
DIG-85 APT	11.3	3x400	18,5	4"		45,1	43,1	41,7	40	37,5	34,8	32	28	24,7	16,4	8	3,5
DIG-110 APT	15	3x400	24	4"		53,7	51	49,2	46,8	44,1	41,8	38,5	35,5	32	24,6	16,2	11
DIG-37 MPT	5	3x400	8,5	4"		12,5	12	11,7	11,3	10,8	10,1	9,4	8,6	7,7	5,7	3,3	
DIG-55 MPT	7.3	3x400	11	4"		20	19	18,3	17,5	16,7	15,8	14,9	13,7	12,6	9,7	6,5	4,5

Tipo	H.P.	V	[A]	DN	l/min m³/h	0	500	750	1000	1333	1500	1750	2000	2500	2750	3000	3333
						0	30	45	60	80	90	105	120	150	165	180	200
DIG-85 MPT	11.3	3x400	17	6"	H [m]	25	21,5	20	18,6	16,5	15,6	13,6	11,9	7,5	5,5	3	
DIG-110 MPT	15	3x400	24	6"		32	29,5	28	26,8	25	24	22,4	20,6	16,6	14,1	11,6	7,7

DIMENSIONES Y PESOS

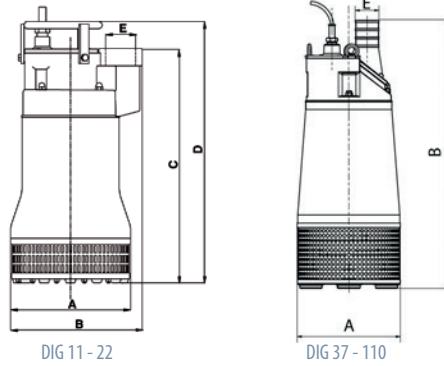

TIPO	A	B	C	D	E
DIG-11	245	270	470	529	2 1/2"
DIG-15	245	270	470	529	2 1/2"
DIG-18	245	270	470	529	2 1/2"
DIG-22	245	270	470	529	2 1/2"
DIG-37 APT	327	839			75
DIG-55 APT	327	839			75
DIG-85 APT	408	899			100
DIG-110 APT	408	899			100
DIG-37 MPT	327	839			100
DIG-55 MPT	327	839			100
DIG-85 MPT	408	899			150
DIG-110 MPT	408	899			150