

SC Aireador sumergido radial

Potencia: 0,75 ÷ 80 kW
Velocidad de rotación: 1450 min⁻¹

El aireador sumergible radial es un sistema de aireación extremadamente flexible y versátil, específico para el sector de tratamiento de aguas para todos los casos en los que la mezcla requiera transferencia de aire.

Fases de homogenización y equalización, oxidación biológica, estabilización de fangos, flotación de grasas, son sólo algunos de los procesos en los que el aireador SC puede emplearse. La sección hidráulica totalmente de acero inoxidable garantiza una larga vida, incluso si el equipo se somete a condiciones de trabajo muy duras. Bajo demanda, la base de apoyo puede ser personalizada en función de los diferentes tipos de fondo de los tanques.

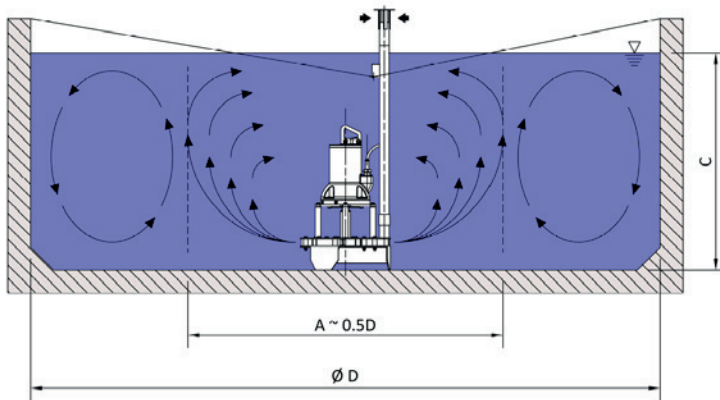
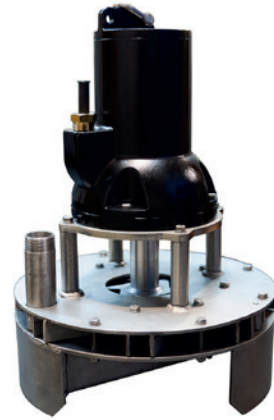

MODELO/CARACTERÍSTICAS

Tipo	Alimentación 50 Hz	P2 Nominal		Corriente absorbida [A]	Flujo de aire m ³ /h	Campo de acción [m]		
		kW	HP			Ø D	A	C
AR.50.08.4T	3x400V	0,8	1,1	3,9	15,2	4	1,8	5
AR.50.15.4T	3x400V	1,5	2	4,2	21	4	1,8	5
AR.51.15.4T	3x400V	1,5	2	5,2	55	4,2	2,3	5
AR.51.30.4T	3x400V	3	4	7,2	69	4,2	2,3	5
AR.52.40.4T	3x400V	4	5,5	9,5	107	6,9	3	6
AR.52.55.4T	3x400V	5,5	7,5	12,5	115	6,9	3	6
AR.53.75.4T	3x400V	7,5	10	17,5	199	8,5	4	6
AR.53.90.4T	3x400V	9	12,1	20,5	208	8,5	4	6

DIMENSIONES Y PESOS

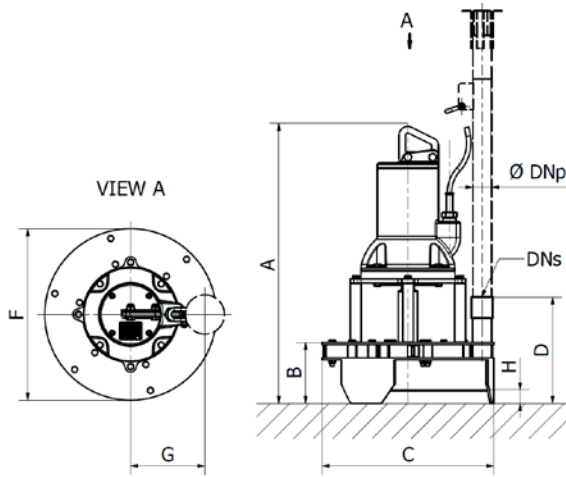

Tipo	Dimensiones en mm								Tubo aspiración DNp	Peso Kg
	A	B	C	D	F	G	H	DNm		
AR.50.08.4T	600	140	390	235	390	168	34	1"1/4	32 - 1"1/4	54
AR.50.15.4T										55
AR.51.15.4T	715	140	140	235	390	168	34	1"1/4	32 - 1"1/4	68
AR.51.30.4T										69
AR.52.40.4T	988	246	725	336	828	400	100	DN80	80	120
AR.52.55.4T										172
AR.53.75.4T	971	246	802	330	965	402	100	DN80	80	201
AR.53.90.4T										207